

A PS-128-7 (128dB), PS-128A (115dB) és PS-128AL-7(115dB) ÜZEMBE HELYEZÉSE

1. A riasztóközpontban kösse be a vezetékeket. Tanácsos a szerviz vezetékcsatlakoztatni és a riasztóközpontnál ideiglenesen a sziréna test (-DC) vezetékéhez csatlakoztatni.
2. Amennyiben más hangjelzőt nem fog működtetni a központ sziréna kimenetéről, úgy zárja azt össze egy 1kΩ értékű ellenállással!
3. A sziréna felszerelések a szabotázskapcsoló tartóját rögzítse a falhoz.
4. Ellenőrizze az indítójel polaritását és az akkuteszt gyakoriságát beállított rövidzár dugókat(PS-128A), vagy a DIP kapcsolókat(PS-128-7 ÉS PS-128AL-7) a sziréna panelen.
5. Az A, B, C DIP kapcsoló segítségével állítsa be a kívánt hangjelzést a mellékelt táblázatoknak megfelelően a PS-128-7(A,B,C), PS-128AL-7(B,C) esetén (PS-128A esetén nincs ilyen lehetőség). PS-128AL-7 esetén (A) kapcsolóknak más funkciója van, lásd a hátoldalon a megfelelő táblázatot.
6. A már mechanikailag megfelelően felrögzített szirénaházban lévő panel sorkapcsait kösse be.
7. Csatlakoztassa a sziréna akkumulátorának vezetékeit (piros és fekete) az akkumulátor megfelelő kapcsaira.
8. Az akkumulátor rákapcsolásakor 2 fény és rövid, mély hangjelzést ad a sziréna. Ekkor a készülék lépcsőzetes élesedés üzemmódba kerül.
9. A szerelés befejeztével a szirénaház fém burkolatát rögzítse a csavarokkal, majd zárja le a műanyagházat és szintén rögzítse azt csavarjával.
10. Helyezze feszültség alá a riasztóközpontot. A sziréna a tápfeszültség megjelenése után beélesedik (3 hang és fényjelzés) és testelt szerviz szál esetén azonnal szerviz módba kerül. Az üzembe helyezés végén a szerviz vezetéket vegye le a testről, és szigetelje le, vagy nagy távolságban lévő sziréna esetén kösse +DC- re. Ekkor jellegzetes, rövid hangjelzés hallható, ami a sziréna beélesedésére utal.
11. PS-128-7:a hang beállítható egyedi módon is, ha az A, B, C DIP kapcsolók „OFF” állásban vannak. Ekkor a START1 vagy START2 bemeneten indított riasztás közben a SERVICE szál rövid (legfeljebb 1 másodperces) testelésével változik az indított bemenetbe tartozó hang.
12. PS-128AL-7:a hang beállítható egyedi módon is, ha a B, C DIP kapcsolók „OFF” állásban vannak. Ekkor a START1 vagy („A” kapcsoló OFF állásban van) START2 bemeneten indított riasztás közben a SERVICE szál rövid (legfeljebb 1 másodperces) testelésével változik az indított bemenetbe tartozó hang.
13. A sziréna ekkor már üzemképes, és lepróbálható.

Megjegyzés (minden típusra):

A két színű sorkapcsok leszedhetők, így könnyítve meg a szerelést!

! Flash bemenet !: a bemenetre egy 3mp.-nél rövidebb impulzust adva,

3 kattogó hangjelzést ad a sziréna. 3mp.-nél hosszabb impulzus esetén a flash bemenet funkciója változatlan.

ÚJ VÁLTOZAT, LÉPCSŐZETES ÉLESÉDÉSSEL!

HIBAELHÁRÍTÁS		
Hibajelenség	Lehetséges okok	Elhárítás
Üzembe helyezéskor a sziréna nem ad hang és fényjelzést.	Akkumulátor rossz csatlakoztatása Hibás, gyenge akkumulátor Nem megfelelő sorren	Ellenőrizze a csatlakozásokat és a helyes polaritást. Ellenőrizze az akkumulátor terhelhetőségét, szükség esetén töltsse fel vagy cserélje ki. Csatlakoztassa le a tápfeszültséget és az akkumulátort. 10 másodperc múlva ismétlje meg az üzembe helyezést a helyes sorrendben.
Üzembe helyezéskor csak halk kattogás hallható.	Az akkumulátor nincs csatlakoztatva akkumulátor Hibás, gyenge akkumulátor	Kösse be az akkumulátort. Ellenőrizze a csatlakozásokat, a polaritást. Az akkumulátor feltöltése vagy cseréje.
Üzembe helyezéskor a sziréna azonnal megszólal.	Indítójelet kap a sziréna Indítójel polaritás hiba A szerviz bemenet nincs letestelve	Szüntesse meg az indítójelet a Start bemeneten. Ellenőrizze az indítójel polaritást beállítását. („Trigger polarity” rövidzár dugó.) Üzembe helyezés előtt a sziréna szerviz és test (-12V) vezetékét kösse össze a riasztóközpontnál.
A sziréna indítójel hatására nem szólal meg.	A sziréna szerviz módban van Nem megfelelő polaritású indítójel f Hibás, gyenge akkumulátor	f Üzembe helyezés után a sziréna szerviz és test (-12V) vezetékét kösse szét a riasztóközpontnál. f A szirénapanelon az indítójel polaritása beállítható. f Szerviz módba kapcsolva cserélje ki az akkumulátort.
Az izzó néha felvilan (0,5s).	f Normál működés	Nem hiba. A sziréna öntesztet hajt végre.
A sziréna különleges hang vagy fényjelzéseket ad (0,5s).	Hibajelzés	A sziréna az öntesztet során tapasztalt hibákat jelzi ki. Szüntesse meg a kijelzett hiba okát.

HASZNOS TUDNIVALÓK

Riport kimenet, hibajelzések: A szirénapanel másodpercenként teszteli a hangszórót és az izzót, állítható időközönként. REPORT kimenet, hibajelzések: Utóbbi az izzó rövid felvillantásával végzi el. Amennyiben a panel hibát észlel, kijelzi az okot és működésbe hozza a „REPORT” kimenetet, ezt figyelve a riasztóközpont hibajelzést küldhet a felügyeleti állomás felé. A „REPORT” kapcsolt test kimenet működési ideje kb. 3 s. Tartós hiba esetén a kijelzés, a „REPORT” jelzés ismétlődése valamint az akkuteszt gyakorisága állítható. Egyik állásban 6, másik állásban 24 óra a gyakoriság. A rövidzár dugó eltávolítása esetén a sziréna hibajelzést nem ismét, ismétlődő akkutesztet nem végez. Azonban riasztáskor és szerviz módba be/kilépéskor akkuteszt és hibakijelzés mindig történik. Ezért az észlelt hibajelenség bármikor „kiolvasható” a szerviz-szál pillanatnyi (1s) testelésével. Az izzó szakadását jellegzetes hang-, a hangszóróét jellegzetes fényjelzés, az akkumulátor hibáját együttes hang- és fényjelzés is kíséri.

Szerviz bemenet: A szerviz bemenet testelésével a sziréna szerviz módba kapcsolható. A be- és kilépést rövid jelzések kísérik. Szerviz módban a sziréna megbontható, indítójel vagy tápellátás hatására sem indul. A szerviz módból kilépést követően a sziréna öntesztet hajt végre és az esetleges hibát kijelzi.

START1 és START2 bemenetek (PS-128-7 és PS-128AL-7 esetén): a szirénára a riasztóközpont két kimenete is ráköthető, mivel a bemenetek más-más hangon szólnak, és így behatárolható a riasztás helye.

Bekötés: A szirénapanel vezetékeinek bekötését lehetőleg mindig feszültségmentes állapotban végezzük!

Amennyiben a sorkapocsa való bekötés előtt a vezetékek már a riasztóközpont által táplált feszültség alatt vannak, úgy utólagra kössük be a +DC tápfeszültséget, különösen ügyelve a véletlen rövidzár elkerülésére! Az esetleges megszállás elkerülése érdekében a szerviz vezeték a központban legyen letestelve.

PS-128-7

HANG	A	B	C	START1	START2	HANG	A	B	C	START1	START2
0				Egyedi hang a 11. pont alapján állítható		4	■			csiripelés	lassú fel-le
1		■		gyors fel-le	szaggatott berregés	5	■		■	lassú fel-le	lassú le-gyors fel
2		■		szaggatott berregés	mély-magas	6	■	■		lassú le-gyorsfel	lépcsős fel-le
3		■	■	mély-magas	csiripelés	7	■	■	■	lépcsős fel-le	gyors fel-le

PS-128-AL-7

HANG	A	B	C	START1	START2	HANG	A	B	C	START1	START2
0				Egyedi hang a 12. pont alapján állítható		0	■			Egyedi hang (12p.)	Éles állapot érzékelése
1		■		gyors fel-le	szaggatott berregés	1	■		■	gyors fel-le	
2		■		szaggatott berregés	mély-magas	2	■	■		szaggatott berregés	
3		■	■	mély-magas	csiripelés	3	■	■	■	mély-magas	

A SZIRÉNA CSATLAKOZÓI

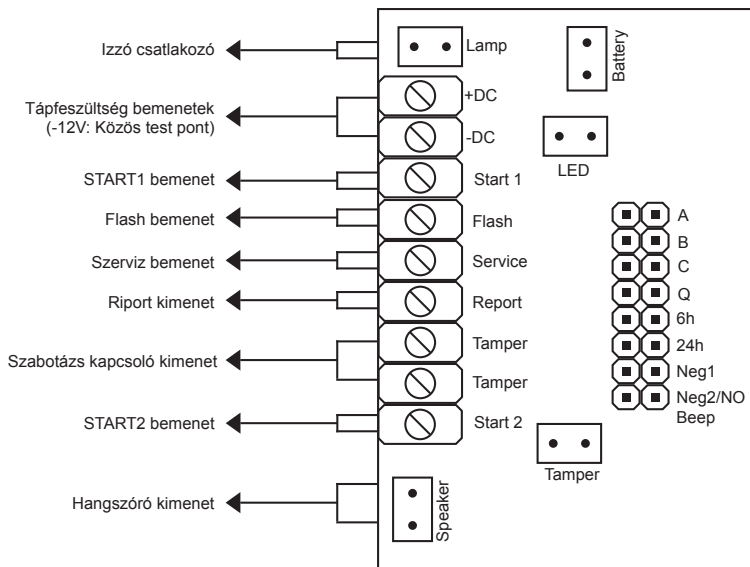

DIP/JUMPER MAGYARÁZAT

PS-128-7, PS-128-AL-7

	ON	OFF
8	■	A
7	■	B
6	■	C
5	Q tiltás	Q engedélyezés
4	6H	SOHA
3	24H*	
2	START1 negatív	pozitív
1	START2 negatív	pozitív



PS-128-A

	ON	OFF
5	Q tiltás	Q engedélyezés
4	6H	SOHA
3	24H	
2	START1 negatív	pozitív
1	BEEP kikapcs.	bekapcs.

ÜLTETETT JUMPER esetén a rövidzár az "ON" állás
Q: Tápellvételes indítás